

STUNDE 5

DIE BAUMEISTER- PROFIS – DRAHTSEILAKT

INTENTIONEN

Stunde 5 stellt folgende Bewegungskompetenzen in den Vordergrund: Balancieren auf verschiedenen Geräten mit unterschiedlichen Höhen, Neigungen und Untergründen (stabiler vs. labiler Untergrund) sowie das Stützen, Klettern und Hangeln am Barren. Darüber hinaus wird überprüft, ob die Kinder die bereits bekannten Geräte richtig und sicher transportieren sowie aufbauen und abbauen können. Ein Gerätepass bestätigt dies.

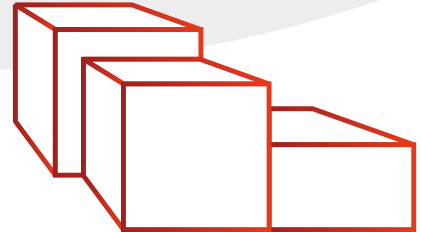

MATERIALIEN / GERÄTE

- M1 Aufbaukarten 1 – 4
- M2 Knotentechnik Seil
- M3 Arbeitskarten „Drahtseilakt 1 – 4“
- M4 Hallenplan
- M5 Gerätepass

STUNDENVERLAUF

1. BEGRÜBUNGSRITUAL

Vor dem Aufwärmen findet der Aufbau statt. Die Kinder werden in vier Gruppen eingeteilt und bauen mithilfe der Aufbaukarten (M1 bis M4) die Gerätelandschaft auf, die abschließend von der Lehrkraft kontrolliert wird. Das Anbringen der Seile am Barren sowie das Einstellen der Holme wird von der Lehrkraft übernommen. Beim Einhängen der Bänke unterstützt die Lehrkraft ebenso.

2. ERWÄRMUNG: DRAHTSEILAKT

Heute geht es für die Baumeisterprofis in die Höhe. Damit sie sich im Voraus an den schmalen Untergrund gewöhnen, findet zur Erwärmung ein Linienlauf statt. Die Kinder bewegen sich auf den Linien in der Halle mit den folgenden Laufrichtungen, die durch die Lehrkraft angesagt werden:

- **vorwärts**
- **rückwärts**
- **seitwärts rechts**
- **seitwärts links**



Beim Rückwärtslaufen müssen die Kinder darauf achten, dass nach hinten geschaut wird, um Zusammenstöße zu vermeiden. Zur Steigerung der Schwierigkeitsstufe bieten sich zudem folgende Varianten an:

Weitere Spielvarianten:

- **Variante 1:** Verkehrte Welt
Die Kinder führen die gegensätzliche Bewegung aus, d.h. sagt die Lehrkraft vorwärts an, laufen die Kinder rückwärts, sagt die Lehrkraft seitwärts rechts an, laufen die Kinder seitwärts links, etc.
- **Variante 2:** Die Laufrichtungen werden durch die Zahlen 1 – 4 ersetzt.
 - 1 → vorwärts
 - 2 → rückwärts
 - 3 → seitwärts rechts
 - 4 → seitwärts links

Variante 1 und 2 bieten sich vor allem zur Förderung der exekutiven Funktion an.

3. HAUPTTEIL: DRAHTSEILAKT

Die Gruppeneinteilung vom Aufbau wird beibehalten und die Kinder verteilen sich an die entsprechenden Stationen (1 – 4).

Der Arbeitsauftrag (M3 1 – 4) an den Stationen lautet:

Wie kommt ihr sicher auf die andere Seite?

Habt ihr unterschiedliche Ideen und könnt ihr ein Kunststück turnen?

Hinweise:

Weitere Impulse können durch die Lehrkraft erfolgen. Die Lehrkraft kann darauf hinweisen, dass sowohl balanciert als auch geklettert/ gehangelt werden kann. Zudem können unterschiedliche Fortbewegungsarten ausprobiert werden (vorwärts/ rückwärts/ seitwärts/ auf allen Vieren/ etc.) und Gegenstände transportiert werden. Die letztere Aufgabe empfiehlt sich zur Differenzierung für leistungsstärker Kinder. Hierfür wird eine Kiste mit Gegenständen (z.B. Bälle, Gummiente, Löffel mit Tischtennisball, etc.) bereitgestellt.

Leistungsschwächere Kinder werden durch ihre Mitschülerinnen und Mitschüler unterstützt, indem sie sie beim Balancieren, Klettern und Hangeln sichern. Methoden zur Sicherung beziehungsweise Hilfestellung werden im Plenum von der Lehrkraft und von einzelnen Kindern demonstriert. In Einzelfällen leistet die Lehrkraft Hilfestellung.

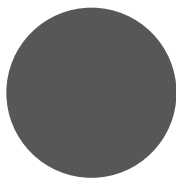

4. ABSCHLUSS

In ihren Gruppen haben die Kinder unterschiedliche Wege oder Kunststücke zum Überwinden der Geräte erarbeitet. Diese können in einer abschließenden Präsentationsphase gezeigt und gewürdigt werden. Nach dem Geräteabbau erhalten die Kinder ihren Gerätepass. Dieser bestätigt, dass folgende Geräte sicher auf- und aufgebaut werden können:

- kleine Matten
- Sprungbrett
- kleiner Kasten
- großer Kasten
- Langbank
- Weichbodenmatte
- Parallelbarren

KORREKTURHILFEN / HILFESTELLUNGEN

Die Hilfestellung beim Balancieren wurde bereits in Klasse 1 thematisiert und einstudiert. Alle Materialien befinden sich im Klasse 1 Materialpool.



DRAHTSEILAKT 1

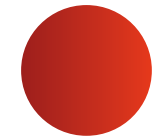
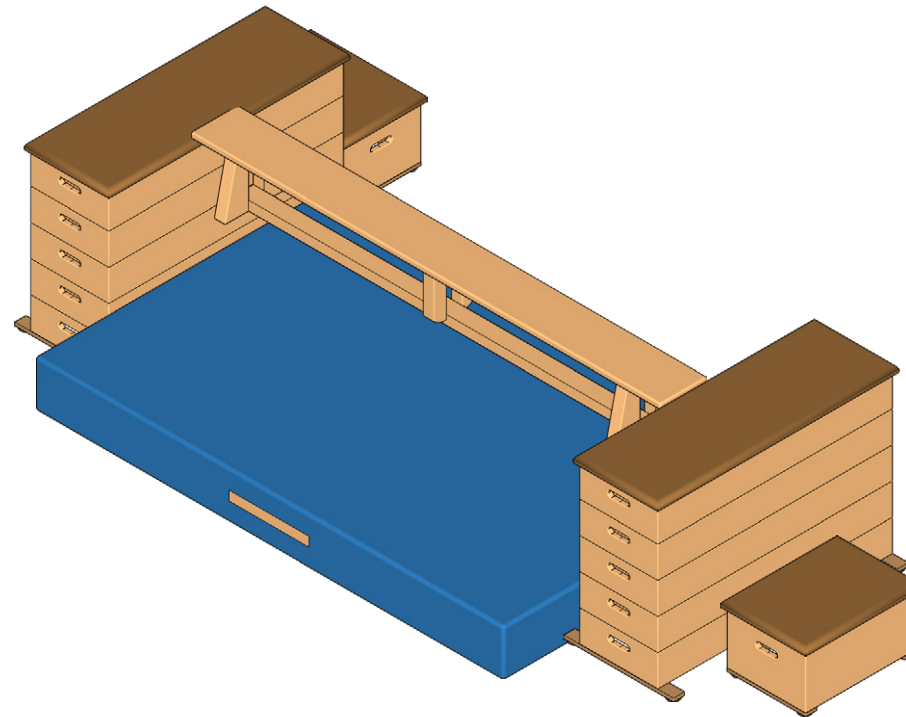
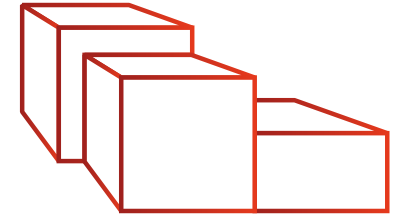

**Achtet auf einen sicheren
Transport und Aufbau.
Helft euch gegenseitig.**

Material: 2 kleine Kästen, 1 Bank, 2 große Kästen (vierteilig), 1 Weichbodenmatte

DRAHTSEILAKT 2

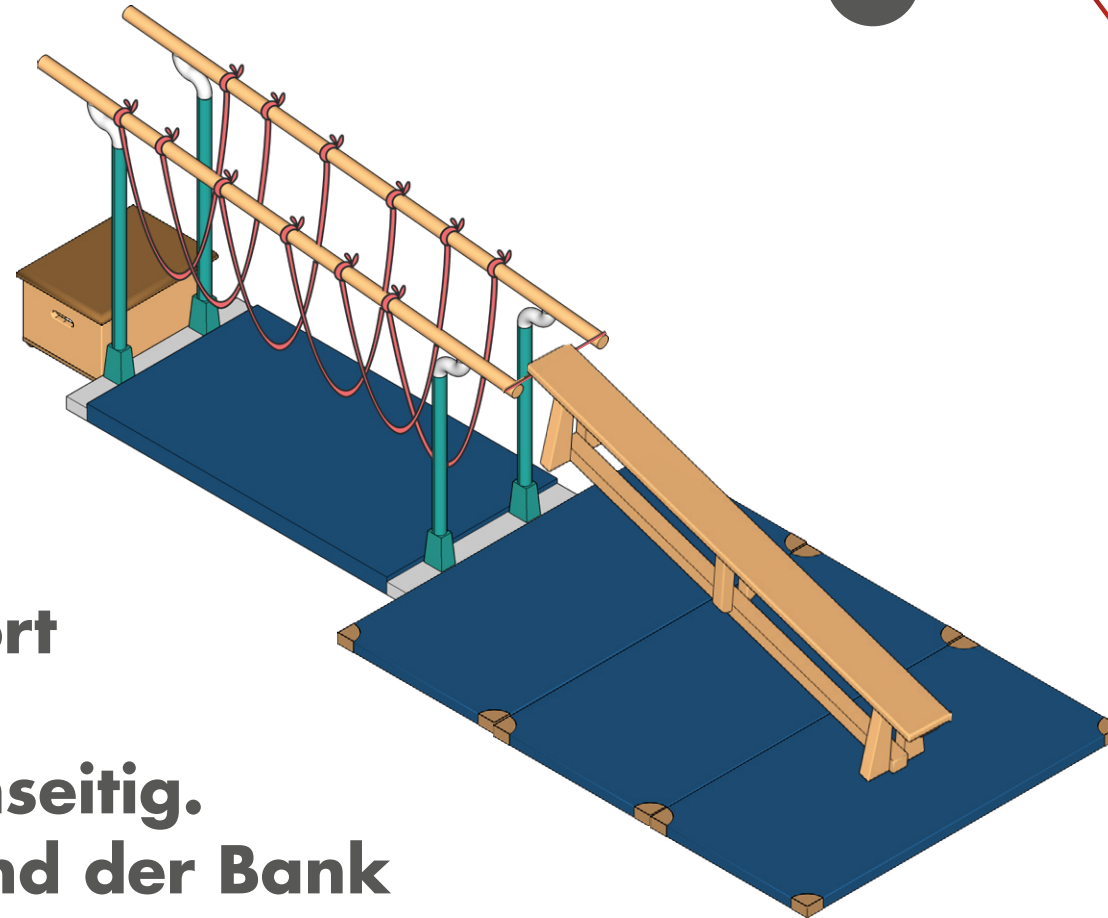
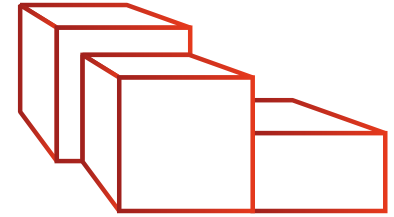

**Achtet auf einen
sicheren Transport
und Aufbau.
Helft euch gegenseitig.
Bei den Seilen und der Bank
hilft euch die Lehrkraft.**

Material: 1 kleiner Kasten, 1 Parallelbarren, 1 Bank,
3 – 4 kleine Matten, 7 Seile

DRAHTSEILAKT 3

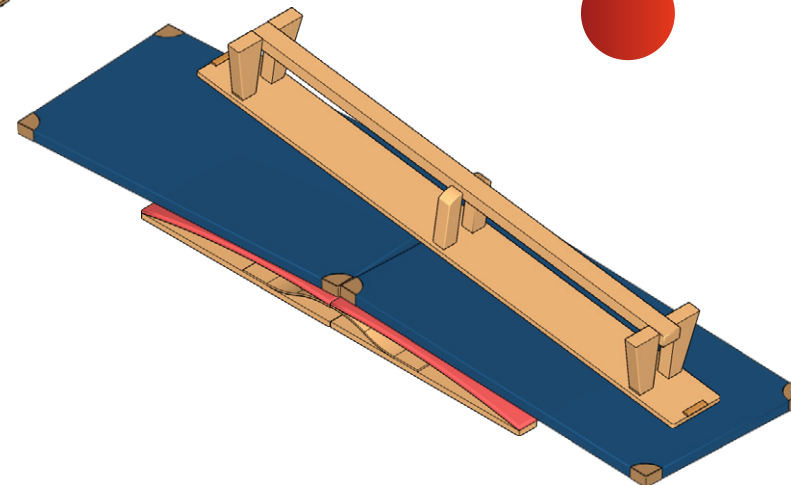
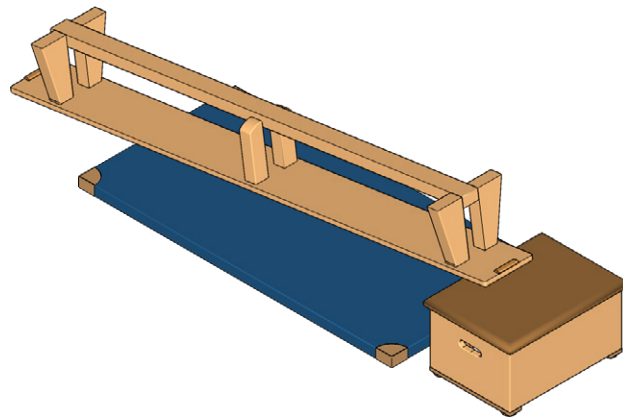
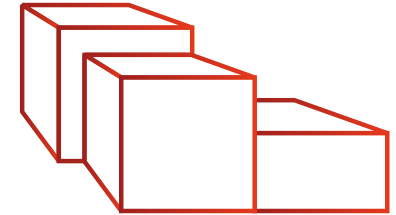

**Achtet auf einen sicheren
Transport und Aufbau.
Helft euch gegenseitig.**

Material: 1 kleiner Kasten, 2 Sprungbretter, 2 Bänke, 3 kleine Matten

DRAHTSEILAKT 4

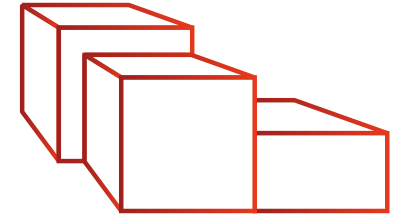

**Achtet auf einen
sicheren Transport
und Aufbau. Helft
euch gegenseitig.
Beim Einstellen der
Holme hilft euch
eure Lehrkraft.**

Material: 1 Barren, 2 kleine Kästen,
3 – 4 kleine Matten



KNOTENTECHNIK SEILBRÜCKE

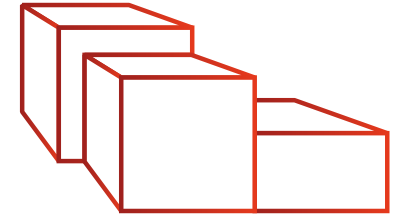

Die Seile werden mit eineinhalb Rundtörn (Bildreihe 1) und eineinhalb Schlägen (Bildreihe 2) befestigt.

DRAHTSEILAKT STATION 1

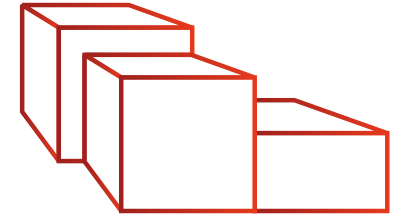
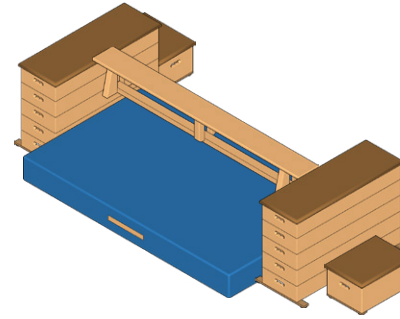

- Wie kommt ihr sicher auf die andere Seite?
- Habt ihr mehrere Ideen?
- Und könnt ihr auch ein Kunststück turnen?



DRAHTSEILAKT STATION 2

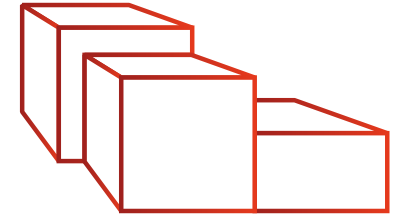
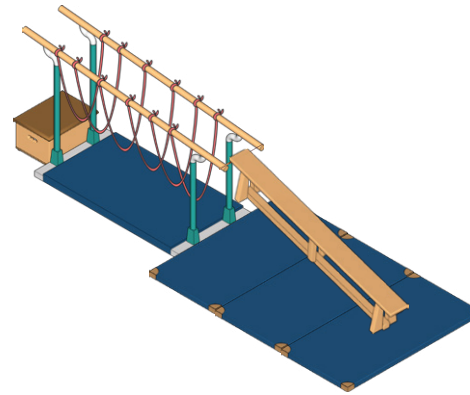

- **Wie kommt ihr sicher auf die andere Seite?**
- **Habt ihr mehrere Ideen?**
- **Und könnt ihr auch ein Kunststück turnen?**

DRAHTSEILAKT STATION 3

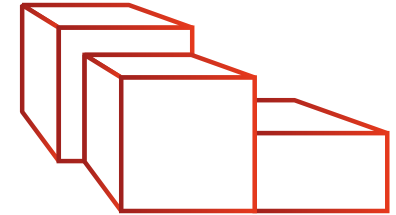
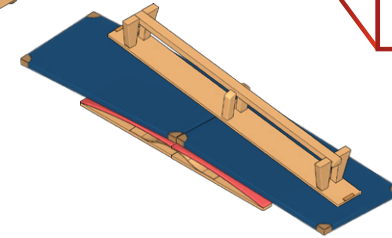
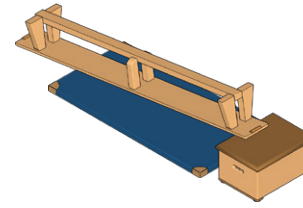

- Wie kommt ihr sicher auf die andere Seite?
- Habt ihr mehrere Ideen?
- Und könnt ihr auch ein Kunststück turnen?

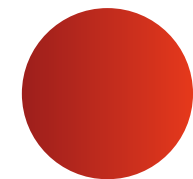

DRAHTSEILAKT STATION 4

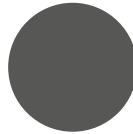
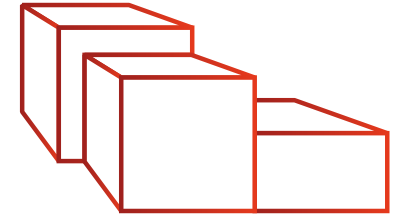

- **Wie kommt ihr sicher auf die andere Seite?**
- **Habt ihr mehrere Ideen?**
- **Und könnt ihr auch ein Kunststück turnen?**

DIE BAUMEISTERPROFIS – DRAHTSEILAKT

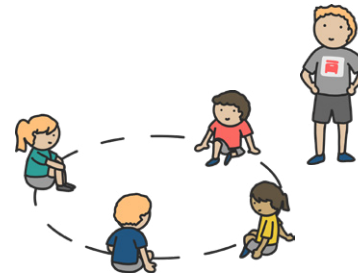
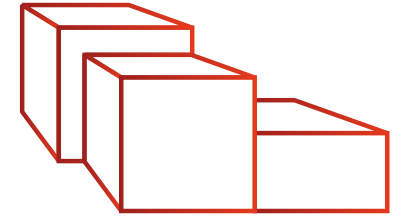

STATION 1

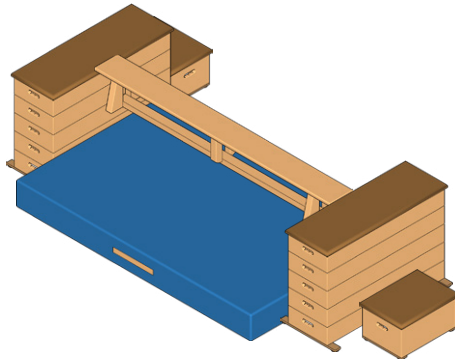

STATION 3

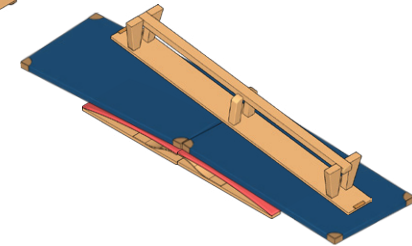
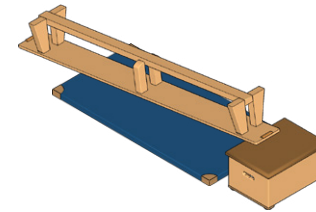

STATION 2

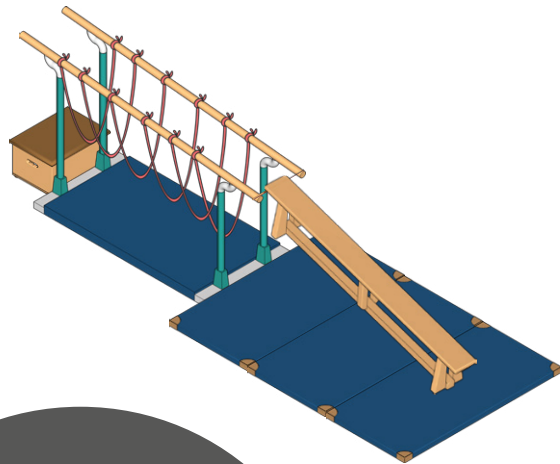

STATION 4





SCHULETURNT

URKUNDE

Name _____

**ICH KANN DIESE GERÄTE
RICHTIG UND SICHER**

✓ **TRANSPORTIEREN** ✓ **AUFBAUEN** ✓ **ABBAUEN**

Kleine Matte

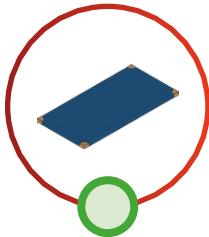

Weichbodenmatte

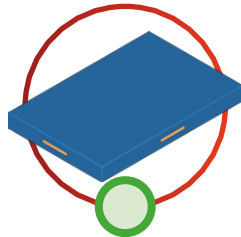

Kleiner Kasten

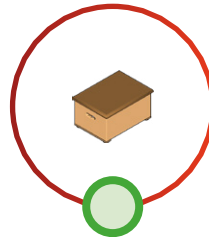

Großer Kasten

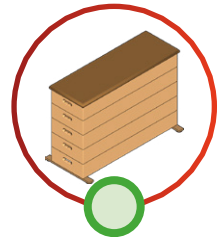

Sprungbrett

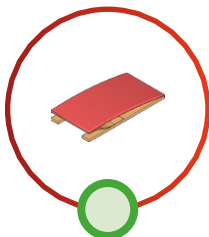

Parallelbarren

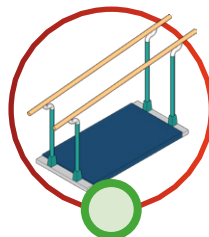

Langbank

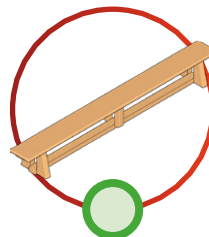

**SUPER
GEMACHT!**
Safi, der Affe



Datum _____

Deine Sportlehrkraft _____